

Moto à bascule



Guidon réglable.

Selle cuir réglable en hauteur (possibilité de modifier en fonction de l'âge de l'enfant).

Merci à Zeu'telier pour son plan initial.

Matériel utilisé

- Planche 200*60 épaisseur 18mm,
- une scie sauteuse,
- une scie circulaire sur table (non indispensable),
- un mètre,
- un crayon,
- quelques forêts,
- une visseuse,
- une ponceuse (préférable),
- une rape à bois,
- une équerre,
- de la peinture.



Plan de la moto

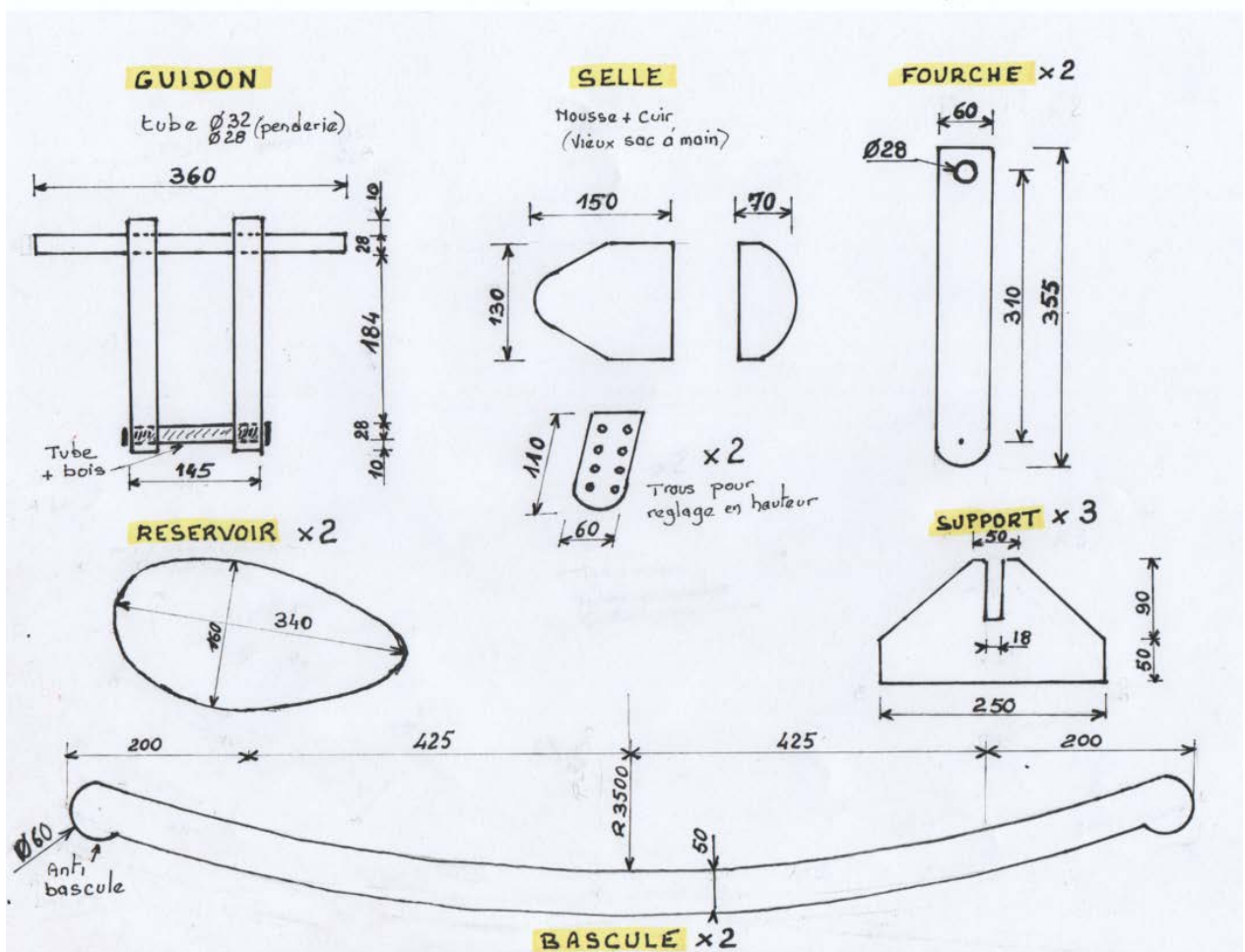
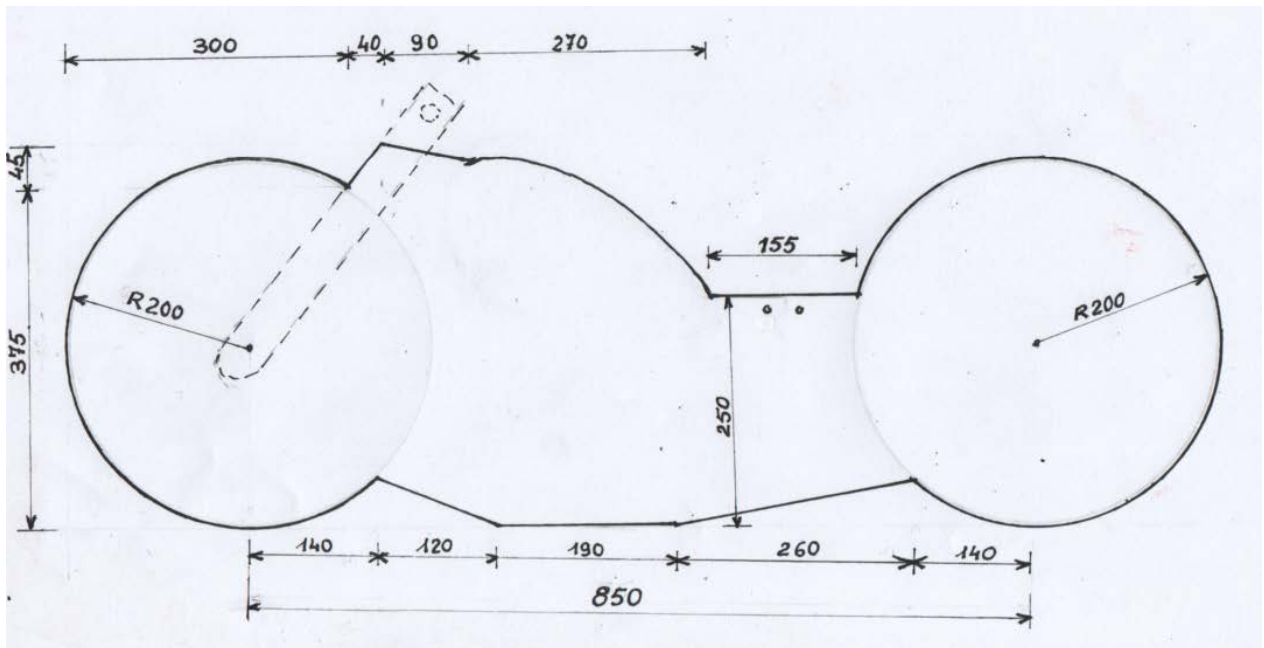

Le rayon de 3500 mm peut être modifié en fonction de l'enfant

Éléments après découpe



Guidon

Deux tubes de penderie de diamètre 32mm et un de diamètre 28mm (celui du bas avec du bois inséré à l'intérieur pour pouvoir le visser).



Texte et Photo : Gégé31 Mise en page : BernardLimont