

Un cheval à bascule

par Alex47

Idee de départ



Suite à la demande d'un ami dont le neveu est un jeune, très jeune passionné de chevaux, j'ai eu l'idée de lui réaliser un cheval à bascule, pour qu'il puisse faire du cheval comme les grands.

Allure générale

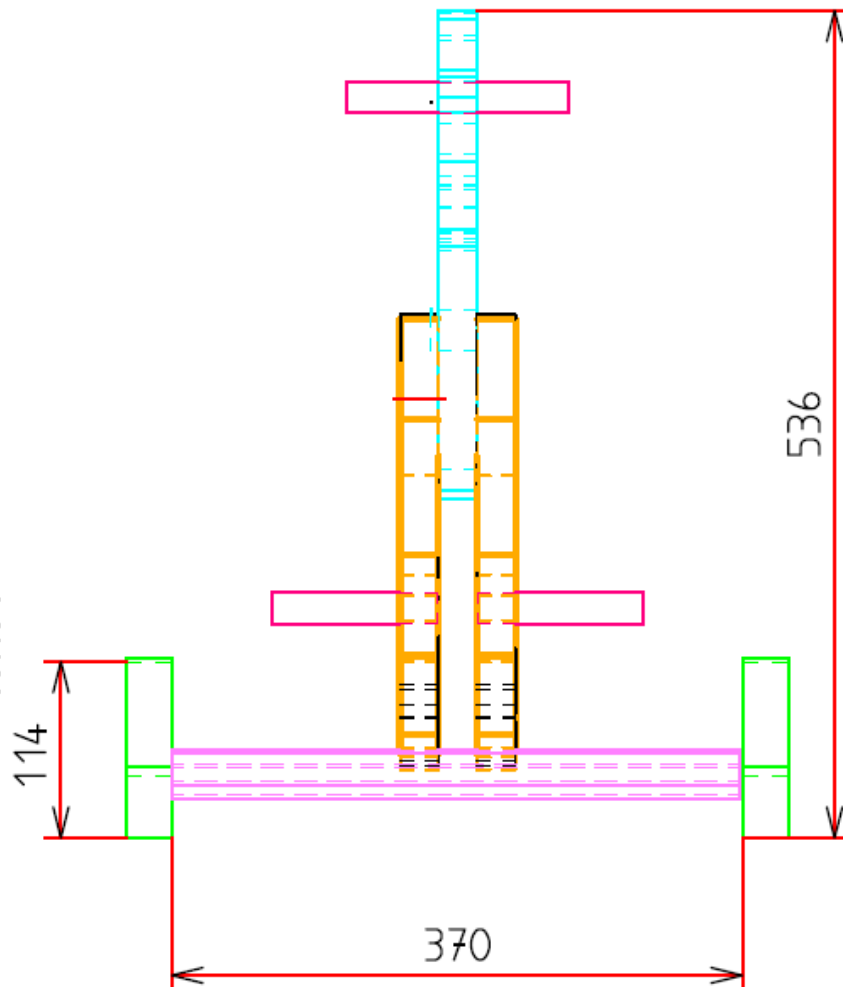

Un cheval à bascule

par Alex47

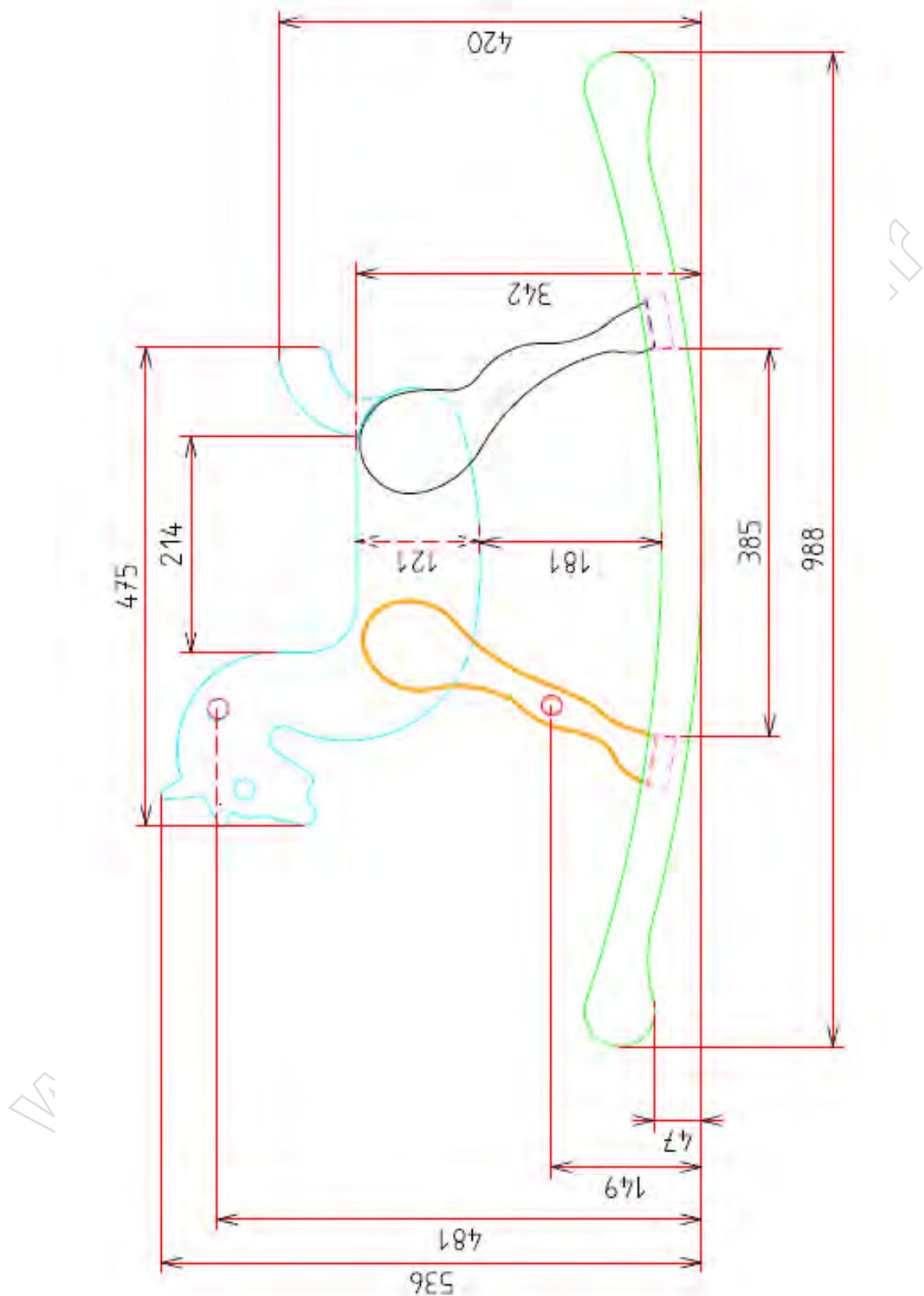

Un cheval à bascule

par Alex47

Nomenclature

7	1	poignée		rond Ø20
6	2	cale pieds		rond Ø 20
5	2	bascules		
4	2	traverses		assemblage 4 - 5
3	2	pattes arrières		
2	2	pattes avant		
1	1	tête-corp		réalisation en de
REP.	NB.	DESIGNATION	MATIERE	OBS.

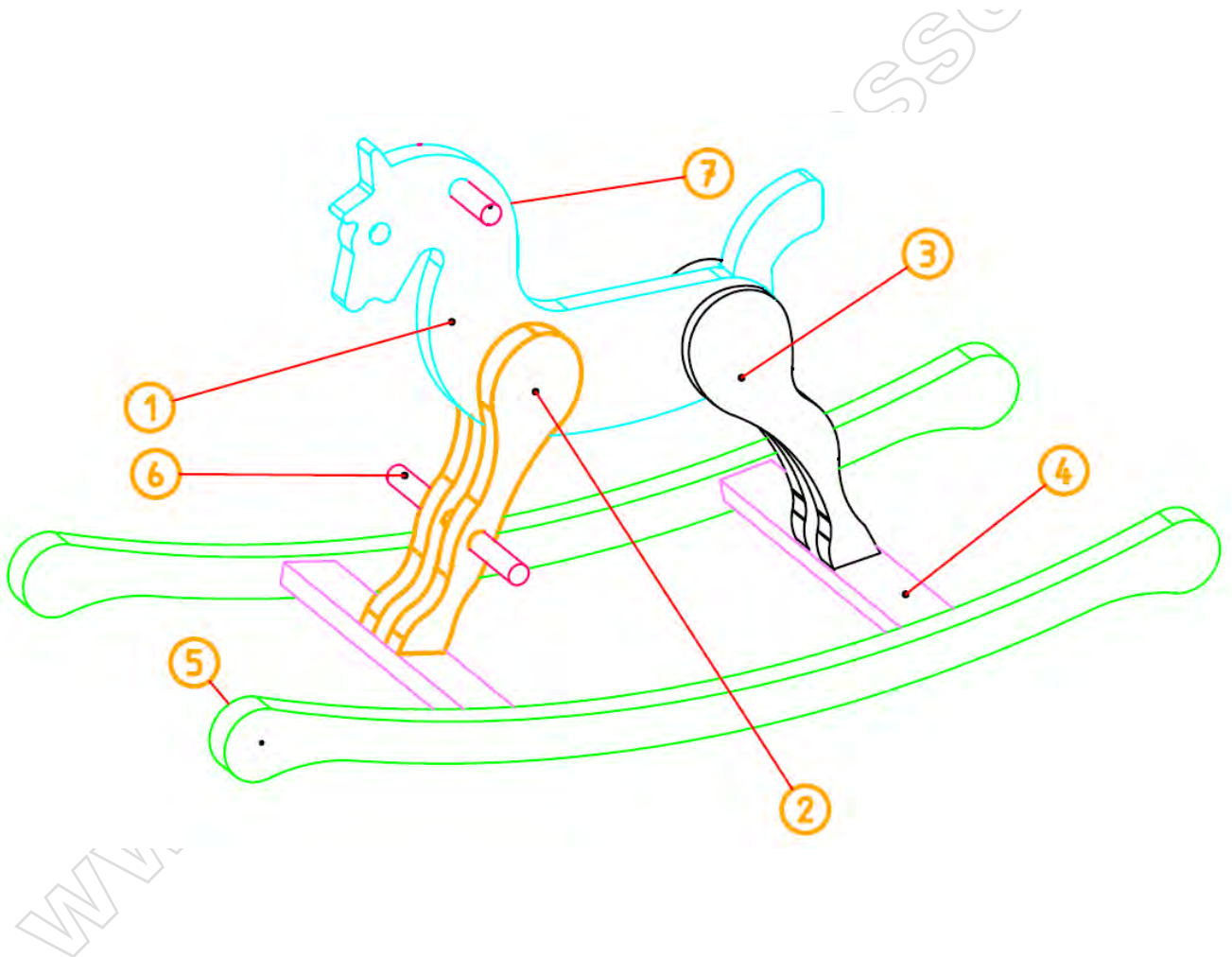

Un cheval à bascule

par Alex47

Les différentes parties

Le corps

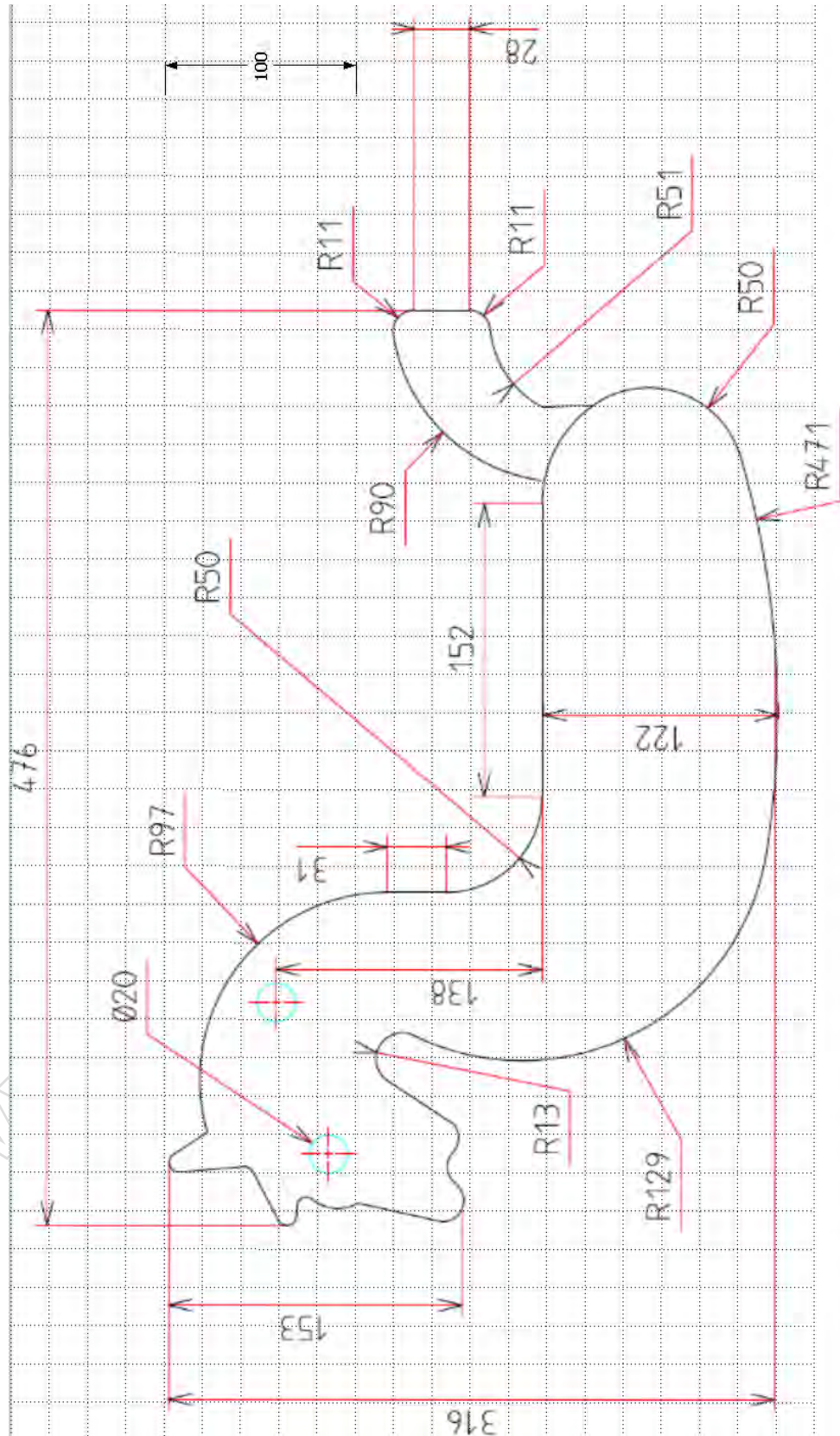

Un cheval à bascule

par Alex47

La bascule

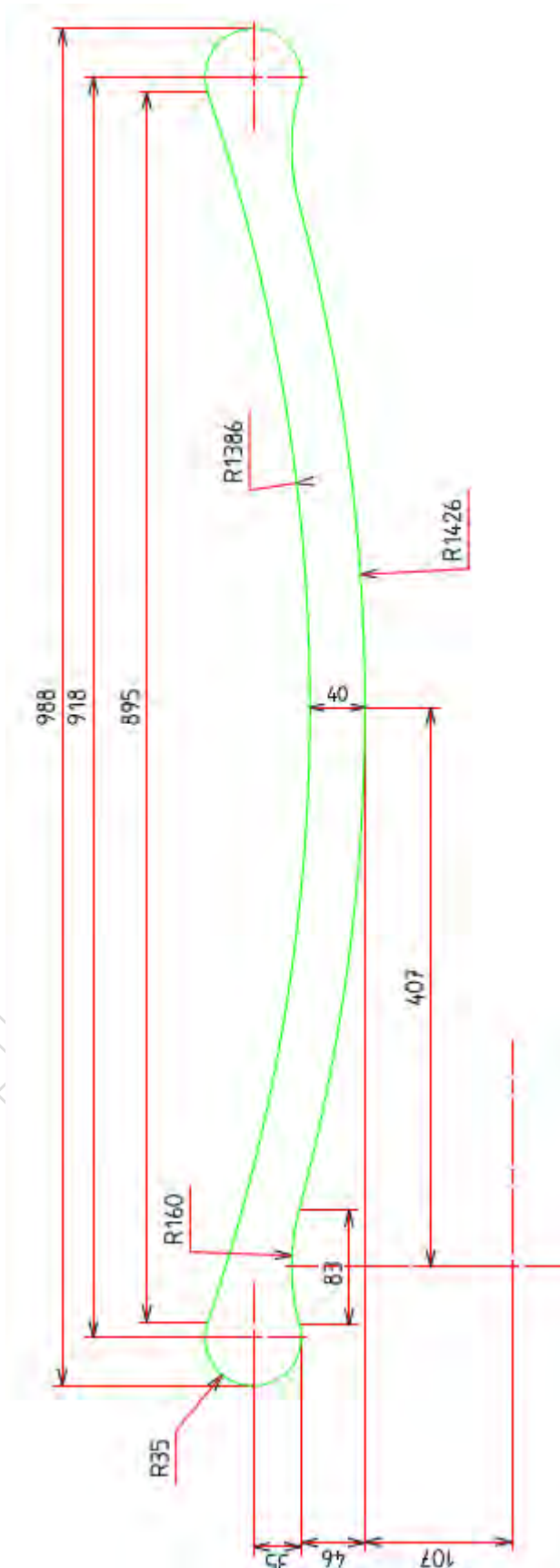

Un cheval à bascule

par Alex47

La selle

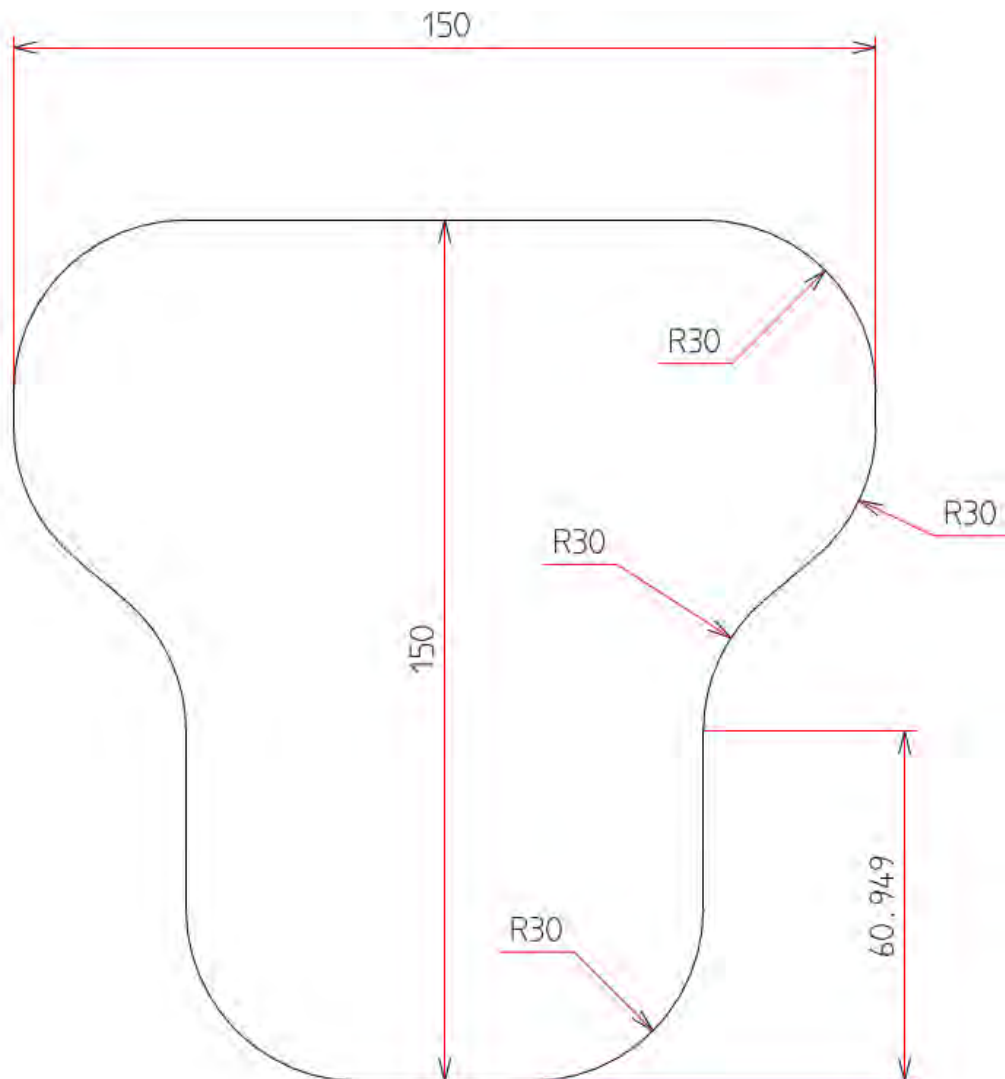

La traverse

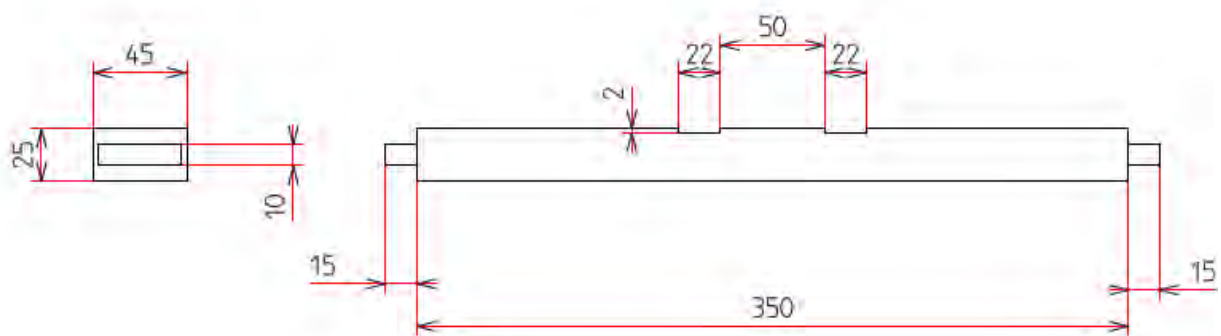

Un cheval à bascule

par Alex47

Les pattes avant

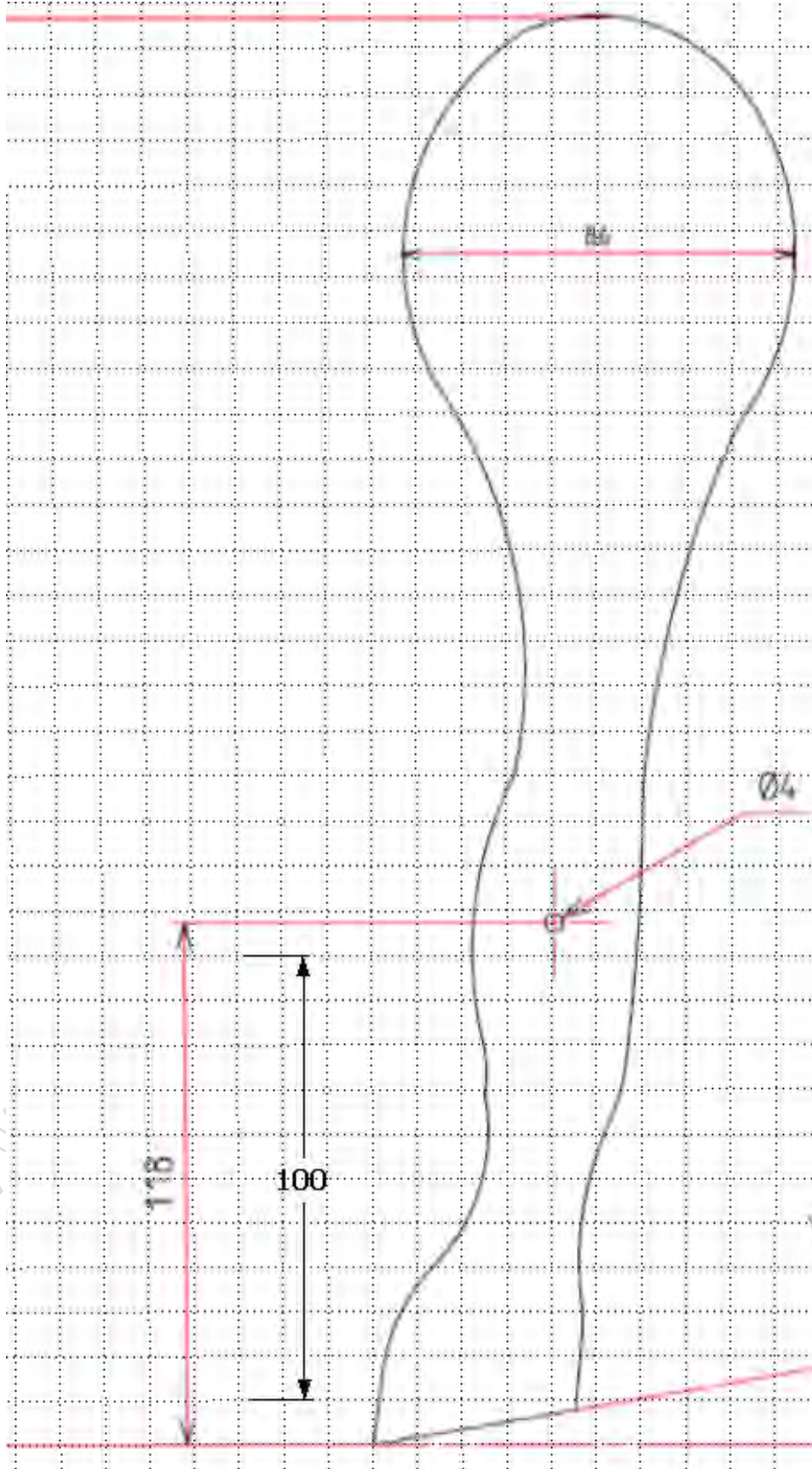

Un cheval à bascule

par Alex47

Patte arrière

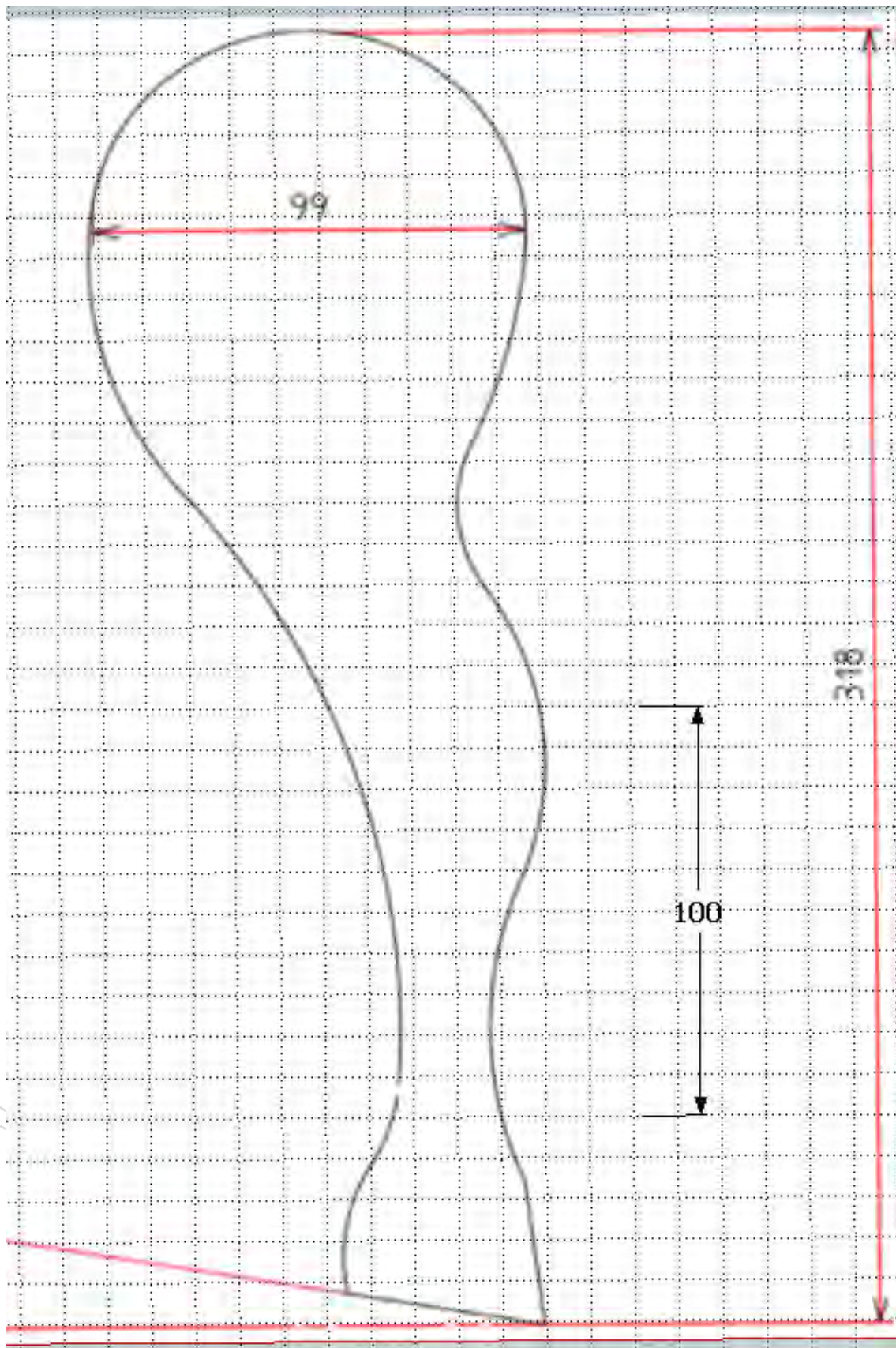

Un cheval à bascule

par Alex47

Réalisation

Le cheval est réalisé en pin. Les planches une fois rabotées et dégauchies ont une épaisseur de 22 mm. Certaines pièces, vue leur complexité de traçage sont reproduites sur la planche par décalcomanie (l'utilisation de papier carbone peut être un plus). Les autres sont tracées directement puis coupées¹.

Quand toutes les découpes sont réalisées, on fera avec la défonceuse un congé de rayon 9.5 sur toutes les pièces de manière à supprimer les parties agressives et à donner un aspect plus sympathique à l'ensemble.

Les différents assemblages (pattes, corps, selle, etc.) sont réalisés par l'intermédiaire de vis dont la tête est noyée. Les vis permettent d'assurer au maximum la sécurité de l'ensemble car le cheval risque d'être maltraité. Il est aussi possible de rajouter des points de colle pour augmenter la résistance.

Les trous sont ensuite bouchés avec de la pâte à bois dont la couleur est la plus proche possible de la teinte finale du cheval².

Pour l'assemblage des traverses avec les bascules, j'ai utilisé le principe des tenons et des mortaises ce qui permet d'avoir une liaison très résistante entre ces deux pièces (partie où les efforts sont assez importants).

Pour la finition ponçage de l'ensemble des pièces au grain 180, puis trois couches de vernis chêne doré aspect ciré (avec un égrenage entre chaque couche).

Texte, dessins et photos : Alex47

Mise en page : Bernardlimont

Relecture :Ubu

¹ Il est aussi possible de trouver dans une grande surface les grandes feuilles rigides qui se trouvent entre les packs d'eau (demander s'il est possible de les emporter).

² On peut aussi se fabriquer sa propre pâte à bois en mélangeant de la ponce de bois avec du vernis ou mieux du Lösung commercialisé par le site LuxOutils [PUB gratuite]